



Ajuntament d'Alzira



## **ACTA DE LA SESSIÓ I PROPOSTES SOBRE ALZIRA**

TERCER CONSELL MUNICIPAL DE XIQUETS I XIQUETES  
DE PRIMÀRIA

CURS 2021-2022

# **ACTA CONSELL MUNICIPAL DE XIQUETS I XIQUETES DE PRIMÀRIA 1 D'ABRIL DE 2022**

En el Saló d'actes del MUMA d'Alzira, a les 10 hores del divendres 1 d'abril de 2022, i prèviament convocats en temps i forma, es reunixen els vint-i-cinc membres del Consell Municipal de Xiquets i Xiquetes de Primària d'Alzira, per a tractar els assumptes inclosos en l'ordre del dia, i que es relacionen a continuació:

- **Col·legi Alborxí:** Pau Huerta Martínez.
- **Col·legi Ausiàs March:** Xavier Arroyo Pallás i Alex Vargas Taboada.
- **Col·legi Federico García Lorca:** Aalaadin Echaoui Gani i Adriana Borrull Moragues.
- **Col·legi Federico García Sanchiz:** Gael Ferrer Algaba.
- **Col·legi Gloria Fuertes:** Irene Beltran Colomer i Marcos Bravo Pla.
- **Col·legi Lluís Vives:** Maria Ruiz Pardo i Marta Esquer Penadés.
- **Col·legi P. Teodoro Andreu:** Doa Chifri i Iman Raguigue At Thaj.
- **Col·legi Tirant lo Blanc:** Sara Lamhamdi i Ana Ma Andrés Suárez.
- **Col·legi Blasco Ibáñez:** Pablo Mendez Fernández i Marcos Marrades Ferrando.
- **Col·legi Santa Ma Aigües Vives:** Victoria Aparisi Vercher i Joel Che Blásquez.
- **Col·legi Xúquer CE:** Marc Olaya Sanchis i Mireia Pérez Calatayud.
- **Col·legi la Puríssima:** Carmen García Canet i Maria Grande Gregori.
- **Col·legi Sagrada Família:** Alex Sirbu Gregori.
- **Col·legi Santos Patronos:** Salud Manuel Sánchez.
- **Centre d'Educació Especial Carmen Picó:** Fran Talens Lli.

**Absències:** del col·legi Alborxí Saül Sanchis Blasco; del col·legi García Sanchiz Martina Garés Martínez; del col·legi Sagrada Família Andreu Sánchez Anton; del col·legi Santos Patronos Alberto Pascual Llinares; del col·legi Carmen Picó Adrián Expósito López.



## **ORDRE DEL DIA**

1. Recepció i benvinguda.
2. Dinàmica de presentació i adquisició de valors.
3. Proposta de valoració del III Pla d'Infància i Adolescència d'Alzira.
4. Esmorzar (l'han de dur els xiquets i xiquetes de casa).
5. Propostes per a una zona verda en Alzira.
6. Suggestiments i observacions de consellers i consellers.
7. Dinàmica col·laborativa. Selecció de temes a tractar en les properes reunions.

## **BENVINGUDA**

El primer és fer la lectura de l'acta anterior per a la seua aprovació i que també serveix per a recordar els temes tractats, després de la lectura, i sense cap esmena, s'aprova per majoria.

Fem un joc de preguntes i respostes entre consellers i consellers com a recordatori de companyes i companys i que també ens serveix com a dinàmica de presentació i començament de la reunió.

## **PROPOSTES PER A UNA ZONA VERDA EN ALZIRA**

En la reunió del mes anterior del CmXX acordaren una proposta conjunta per a la zona verda de l'Av. Luis Suñer. En esta reunió participen Miguel Vila, cap del Departament de projectes i infraestructures i arquitecte en cap municipal i Laura, arquitecta municipal que ens expliquen el projecte ideat per a tindre altra zona verda al municipi i demanen l'opinió de conselleres i consellers. És un projecte arquitectònic del jardí "Memorial Luis Suñer Sanchis"

El primer que explica l'arquitecte municipal és que és un plànol, l'escala i com cal utilitzar-lo, entrega a cada consellera i conseller material per a treballar abans d'explicar el treball que es va a fer.

El material que entrega és un plànol a escala, fotografies de l'espai en l'avinguda i les imatges que cal col·locar al jardí com a homenatge a la persona a la qual es dedica l'espai.

Després de l'explicació xiquets i xiquetes es divideixen en 6 grups de treball perquè pensen l'espai de jardí i facen les seues propostes sobre el plànol a escala i que ho treballen a un nivell més "professional" i es donen compte de com es passa d'una idea a un projecte per a executar i construir. (annex 1)

### **SELECCIÓ DE TEMES A TRACTAR EN LES PRÒXIMES REUNIONS**

Com que en esta reunió no hem tingut temps, en la pròxima es treballarà el tema pendent d'esta reunió, la valoració del III Pla d'Infància i Adolescència d'Alzira. Així com les observacions i propostes sobre Alzira que conselleres i consellers han arreplegat de companyes i companys.

### **Quan és el pròxim CmXX?**

Maig de 2022, avisarem amb unes setmanes d'antelació

Finalitza la reunió a les 12.35 h. del dia, mes i any abans esmentat.

Vist i plau



Maria Calvo Palomares  
Regidora d'Educació i Infància







Ajuntament d'Alzira



CONSELL MUNICIPAL  
DE XIQUETS I XIQUETES

## Plànol

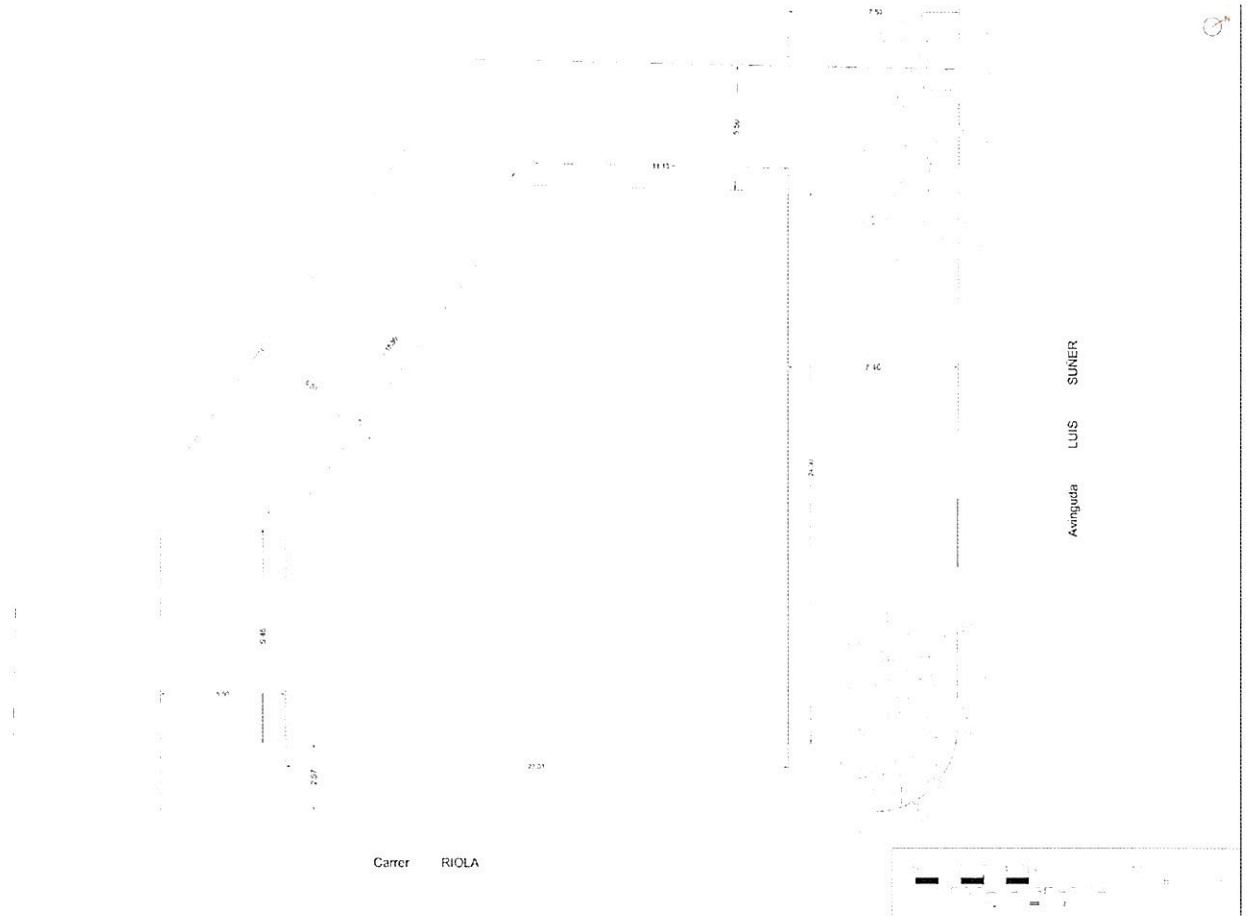

## Mural



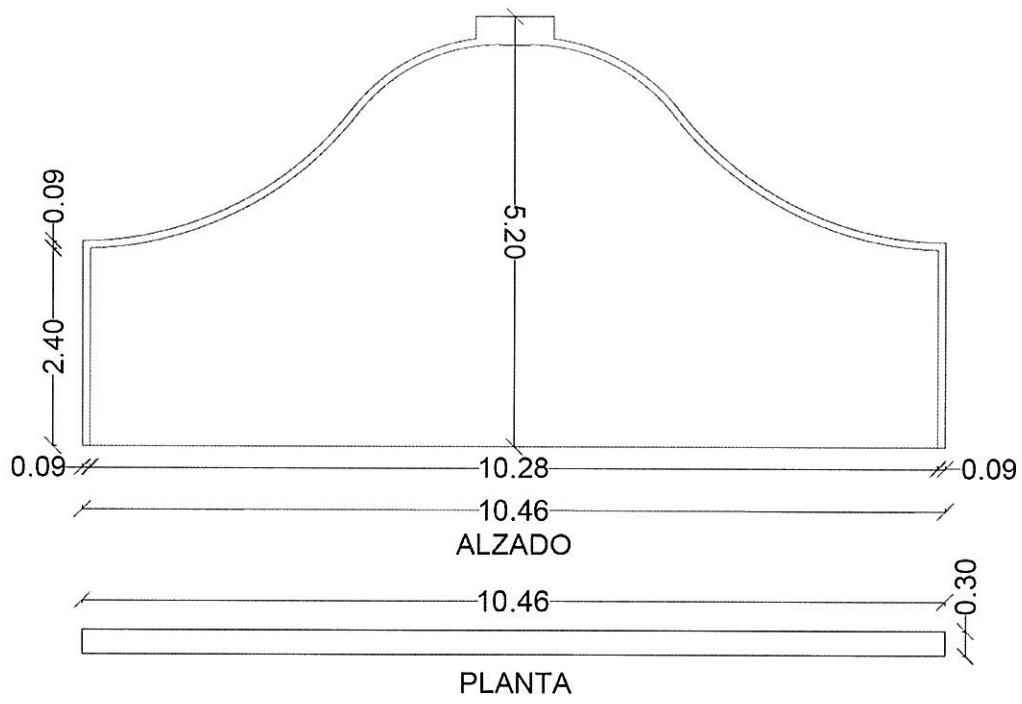

Monòlit







Ajuntament d'Alzira



CONSELL MUNICIPAL DE XIQUETS I XIQUETES

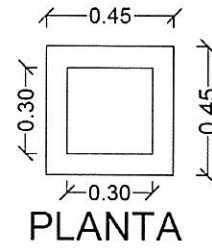
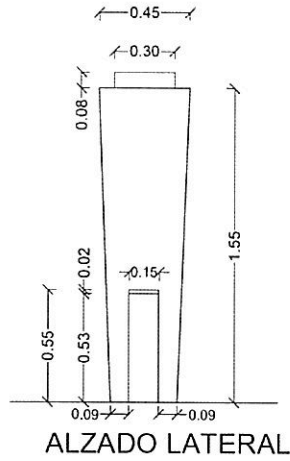
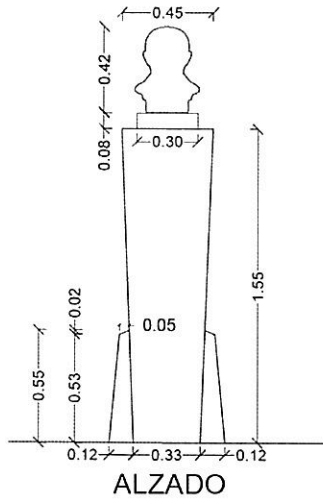

### Escut

